

SCHEMA GENERAL

P6/1 – Le cycle rituel est construit sur un renvoi dynamique d'homologies hiérarchisées en couples et en paires

P5/1 – Deux grands rituels sont accouplés par une série d'homologies musicales et dramaturgiques

P5/2 – Le renvoi de dyades se joue entre éléments formant des couples ou des paires

P4/1 – Les deux grands rituels, *rapasan* et *bua' kasalle*, forment un couple

P4/2 – Au plan musical, *bali* peut signifier une relation de couple

P4/3 – Au plan musical, *bali* peut désigner une relation de paire

APPARIEMENT DES RITUELS

Page 2

APPARIEMENT DES MUSIQUES

APPARIEMENT DES POEMES

Page 7

Grand chœur dansés

Page 3

Déclamations solistes

Page 4

Chœurs mixtes non dansés

Page 5

Bali au sens de renvoi

Page 6

P3/7 – Différences entre les deux rituels

P3/1 – Les deux grands chœurs dansés forment un couple (*bali*)

P3/6 – Homologies des chants

P3/2 – Les déclamations solistes forment une paire

P3/3 – Les petits chœurs mixtes non dansés forment une paire (*bali*)

P3/5 – Le lien *bali* reliant les poèmes courts désigne une relation de paire

P3/8 – Au plan musical, *bali* peut signifier l'idée de renvoi

P3/4 – Les deux grands poèmes narratifs forment un couple

P2/7 – Homologies des deux grands rituels

P2/2 – Opposition des chœurs *badong* et *simbong*

P2/1 – Homologies des chœurs *badong* et *simbong*

P2/3 – Les déclamations solistes, au Levant et au Couchant, présentent une homologie formelle

P2/4 – Homologies des chœurs mixtes non dansés

P2/6 – Les poèmes courts se déploient sur un mode aphoristique

P2/9 – *Bali* signifie "se renvoyer des vers"

P2/8 – *Bali* signifie "se renvoyer des mélodies"

P2/5 – Homologies des poèmes narratifs



APPARIEMENT DES RITUELS

Page 2

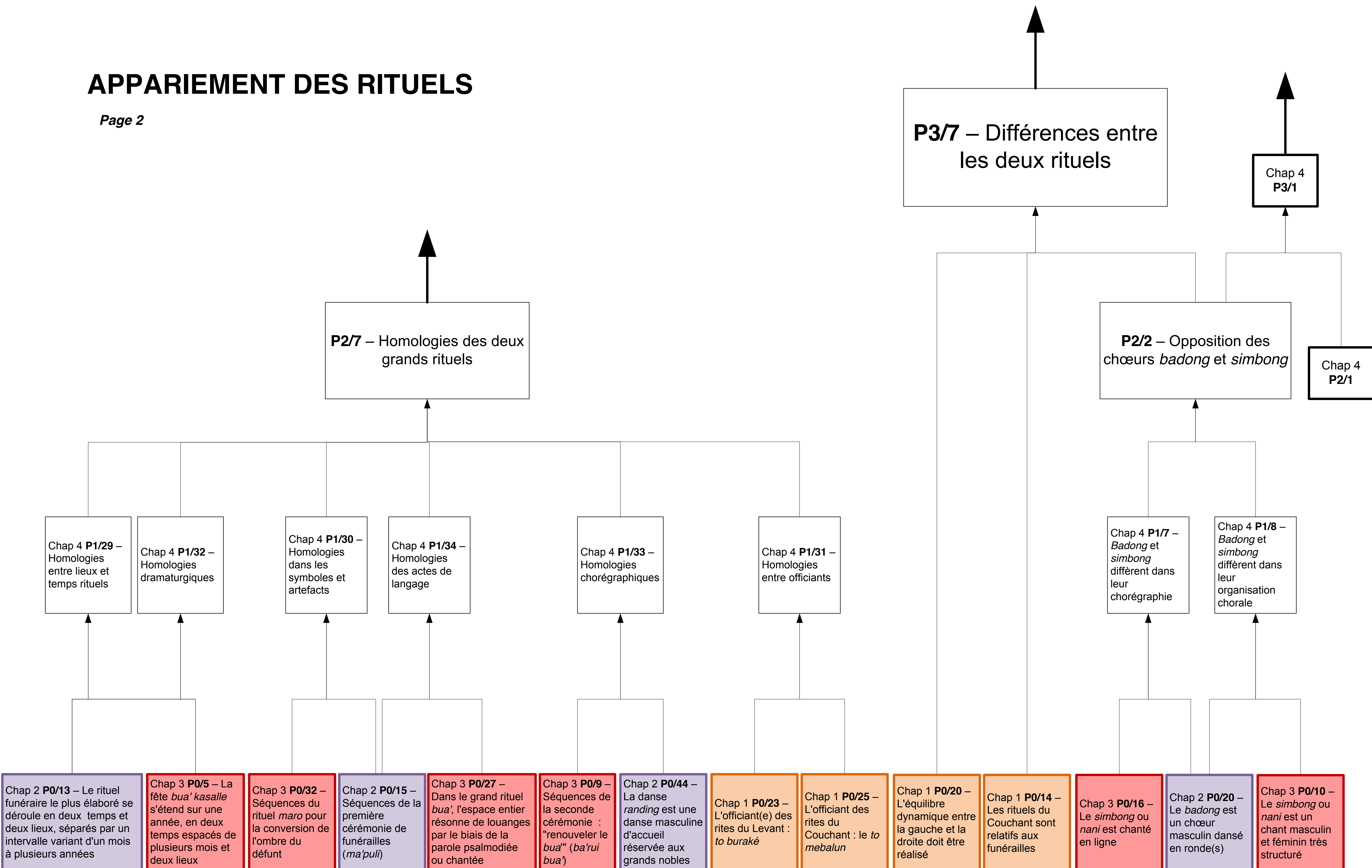

APPARIEMENT DES MUSIQUES

Grand chœur dansés

Page 3

P3/1 – Les deux grands chœurs dansés forment un couple (*bali*)

P3/6 – Homologies des chants

P2/2 – Opposition des chœurs *badong* et *simbong*

P2/1 – Homologies des chœurs *badong* et *simbong*

Chap 4
P2/3

Chap 4
P2/4

Chap 4 **P1/7** – *Badong* et *simbong* différent dans leur chorégraphie

Chap 4 **P1/8** – *Badong* et *simbong* différent dans leur organisation chorale

Chap 4 **P1/2** – Les deux grands chœurs *badong* et *simbong* présentent des groupes très hiérarchisés

Chap 4 **P1/6** – Un mode de jeu polymusical est commun aux deux grandes formes chorales

Chap 4 **P1/4** – *Badong* et *simbong* présentent une même spécificité acoustique

Chap 4 **P1/5** – Un même type de technique ornementale est utilisé dans les deux chœurs

Chap 4 **P1/3** – Le rapport du chant aux paroles est identique dans les deux grands chœurs

Chap 4 **P1/1** – Deux chœurs sont exécutés lors de rituels du plus haut degré

Chap 4 **P1/25** – *Simbong* et *badong*, quand ils sont chantés, sont fondés sur une même prosodie

Chap 5 **P1/4** – Le soliste est assisté par un à plusieurs assistants

Chap 5 **P1/2** – Certains répertoires présentent des jeux de changement vocalique

Chap 3 **P0/16** – Le *simbong* ou *nani* est chanté en ligne

Chap 2 **P0/20** – Le *badong* est un chœur masculin dansé en ronde(s)

Chap 3 **P0/10** – Le *simbong* ou *nani* est un chant masculin et féminin très structuré

Chap 3 **P0/46** – Chaque groupe d'instruments possède une organisation hiérarchique

Chap 5 **P0/52** – Le répertoire *suling bonde* de la région de Mamasa

Chap 2 **P0/20**

Chap 3 **P0/13** – Les chanteurs de *simbong/nani* viennent en groupes nombreux, masculin et féminin

Chap 5 **P0/15** – Du point de vue des chanteurs, cette polymusique manifeste un principe de territorialisation

Chap 2 **P0/26** – Procédés de démemberment du vers : déformation phonétique et jeux de voyelles

Chap 3 **P0/17** – Le *simbong* est un chœur sur bourdon caractérisé par un flux non mesuré rythmé par des jeux de voyelles

Chap 2 **P0/27** – Agencement des voix dans la ronde *badong*

Chap 5 **P0/10** – Orner l'unisson est une pratique courante, tout spécialement dans le *badong* et le *simbong*

Chap 3 **P0/14** – Les paroles du *simbong* sont composées d'une matrice puis de strophes libres

Chap 2 **P0/23** – Le choix du poème funéraire chanté dépend du rang social du défunt et du rite accompli

Chap 2 **P0/21** – Le *badong* est exécuté à plusieurs moments du rituel, lors du déplacement du corps ou de l'effigie du défunt

Chap 3 **P0/12** – Temps et lieux du chant *simbong*

Chap 2 **P0/24** – La structure métrique du *badong* est fondée sur l'octosyllabe

Chap 3 **P0/15** – Les vers de *simbong* sont composés d'octosyllabes

APPARIEMENT DES MUSIQUES

Déclamations solistes

Page 4

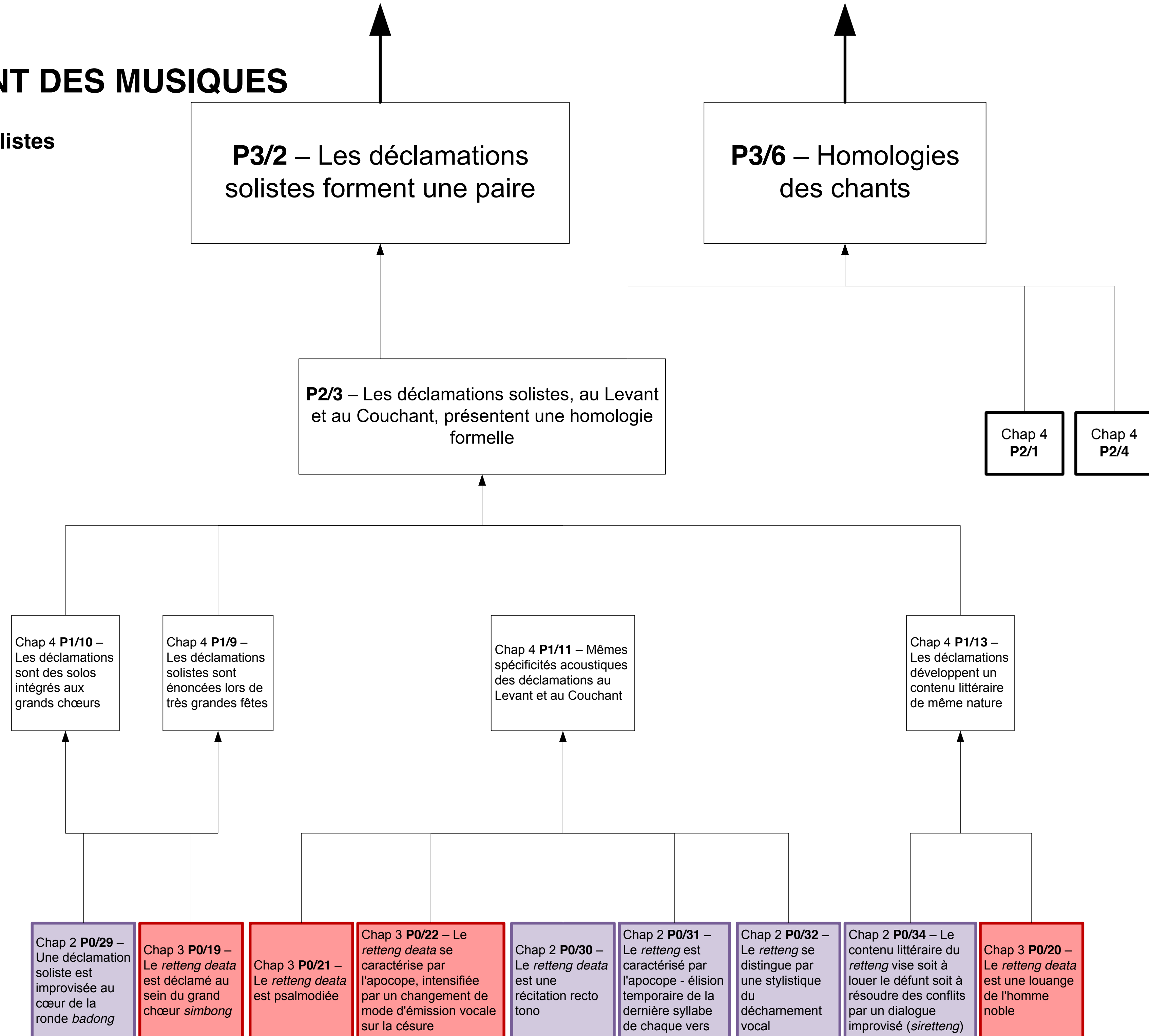

APPARIEMENT DES MUSIQUES

Chœurs mixtes non dansés

Page 5

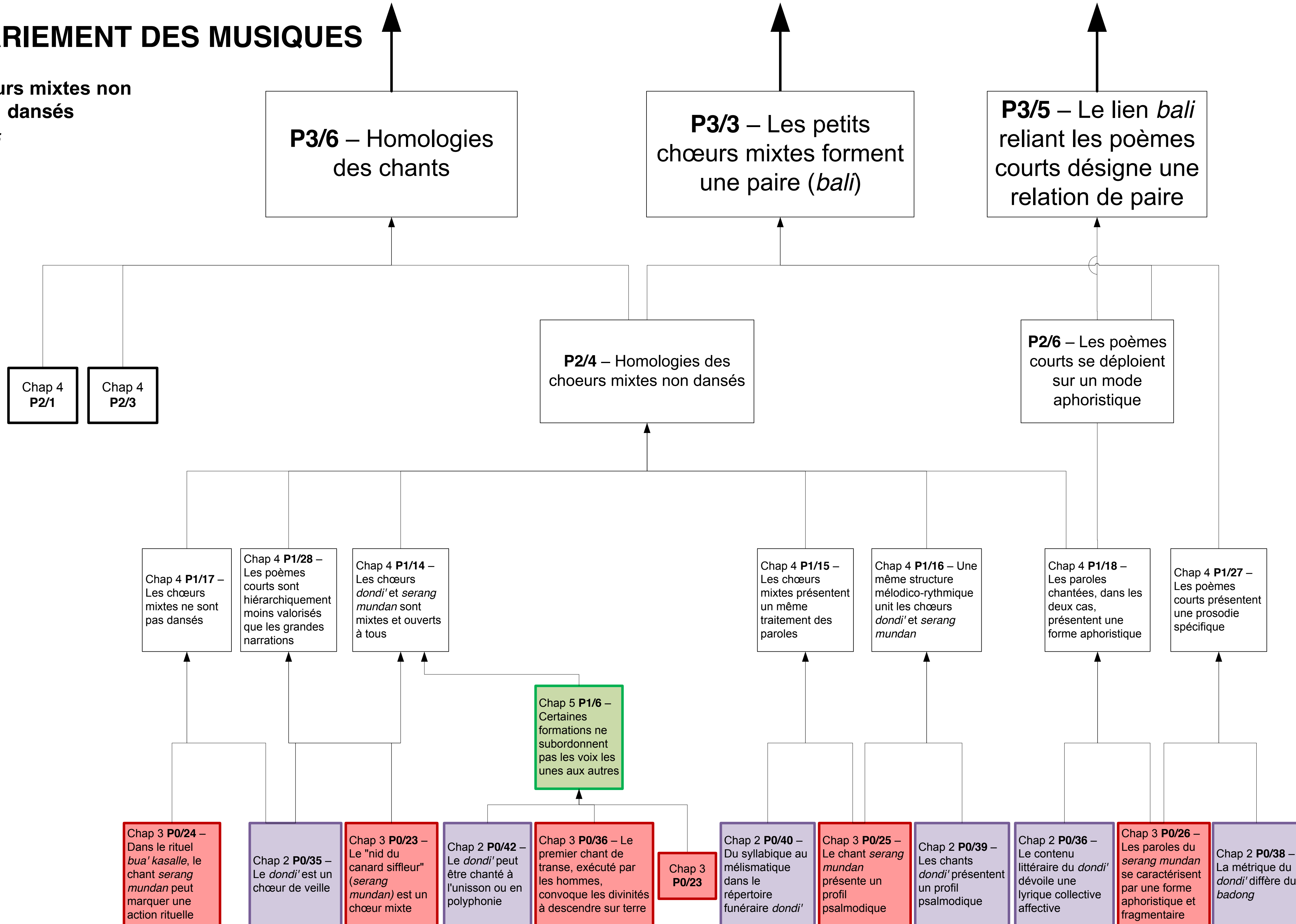

APPARIEMENT DES MUSIQUES

Bali au sens de renvoi

Page 6

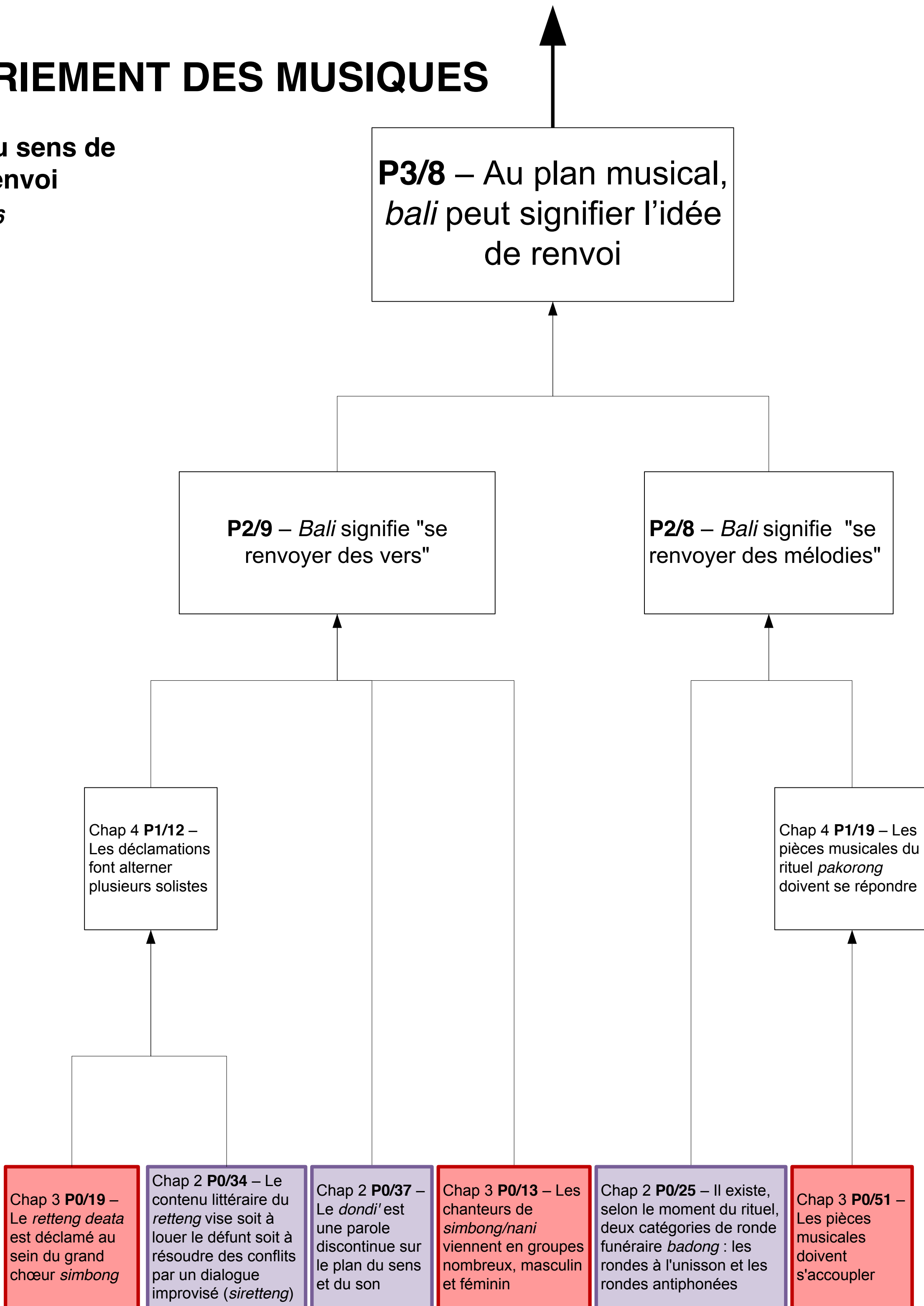

APPARIEMENT DES POEMES

Page 7

